

Nachtlampje

Slaap je samen met iemand op een kamer? Dan ken je het probleem vast wel? Moet je broer of zus weer eens nodig naar de wc, zet ze het licht aan en jawel hoor, ben jij ook weer wakker. Zou het nu niet prettig zijn als je lekker kunt doorslapen en niet steeds de vraag “heb ik je wakker gemaakt?” met “Nu wel!” moet beantwoorden. Lastig, maar hierbij presenteren we je de oplossing, namelijk een nachtlampje dat precies genoeg licht geeft en nog eens automatisch aan gaat als het donker wordt.

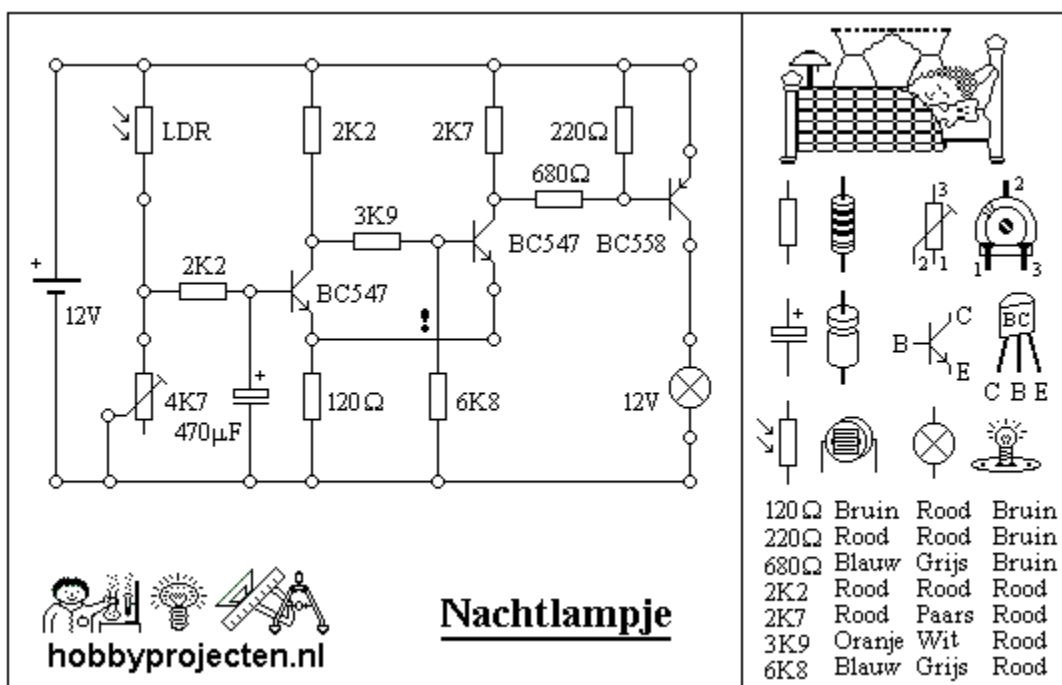

BOUWBESCHRIJVING:

- Plak het schema op het plankje.
- Sla op de plaats waar een cirkeltje staat een spijkertje.
- Vertin de spijkertjes.
- Vervolgens kunnen alle onderdelen op de spijkertjes gesoldeerd worden.
- Let er op dat de draden bij het uitroepteken elkaar niet raken.
- Controleer of alle onderdelen goed vast zitten en dat ze goed aangesloten zijn.
- Sluit tot slot de lichtnet adapter aan.
- Veel succes.

ONDERDELENLIJST:

- 28 Messing spijkertjes
- Plankje (15 x 10 cm)
- Lampje (12V)
- 12V lichtnet adapter
- Transistoren: BC547, BC558
- Condensator: 470 µF
- Weerstanden: 120Ω, 2x 2K2, 220Ω, 680Ω, 2K7, 3K9, 6K8
- Instel potmeter 4K7
- LDR