

# Jojo

In der loop der tijd zijn er heel wat spelletjes geautomatiseerd. Een van de spelletjes waar nog geen batterijen in zitten is de Jojo. Bij dit spel moet je een draad tussen 2 schijven in wikkelen en als je die vervolgens loslaat dan rollen de schijven naar beneden. Geef je onderaan een rukje aan de draad dan komen ze weer omhoog. Het doel is om dat zo lang mogelijk vol te houden. Je kan er zelfs acrobatische trucks mee uithalen. Zo'n spel moet je natuurlijk een keer gespeeld hebben.

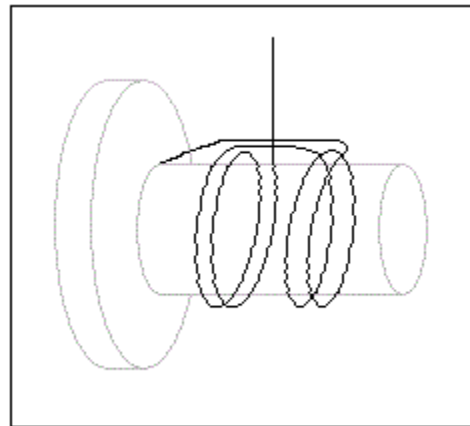

## **BOUWBESCHRIJVING:**

- Teken met een passer 2 cirkels op een plankje en zaag ze uit.
- Boor in het midden van deze cirkels een gat.
- Eventueel kan je ook gebruik maken van een ronde gaten zaag.
- Vijl een van de randen van de cirkels schuin af en schuur ze mooi glad.
- Lijm een stokje in een van de 2 cirkels.
- Om ervoor te zorgen dat de jojo zich niet schuin afwikkelt moet het touwtje in het midden van het stokje komen te zitten.
- Wikkel hiervoor het touwtje 2 maal links en 2 maal rechts van de lange draad om het stokje en steek hem door het gat van de 2e cirkel (zie tekening).
- Nu kan je de 2e cirkel op het stokje duwen. Het touwtje zorgt ervoor dat de 2e cirkel op zijn plaats blijft zitten.
- Knoop tot slot een lusje aan het uiteinde van de draad.
- Succes.